



Urmia University



Journal of Geography and Regional Future Studies

Vol 1, No 1, Summer 2023

Online ISSN: 2981-118X

<https://grfs.urmia.ac.ir/>

An analysis of good urban and regional governance on sustainable tourism income (Case study: Birjand city)

Gholamreza Miri¹, Afsaneh Ebrahimi², Mehdi Fatemi³

1- Assistant Professor of Geography and Urban Planning, Faculty of Humanities, Islamic Azad University, Zahedan, Iran

2- Ph.D. student in Geography and Urban Planning, Faculty of Humanities, Zahedan Islamic Azad University, Iran

3- Lecturer, University of Applied Science and Technology, Birjand, Iran

Article info

Article type:
Research Article

Received:
2023/06/22

Accepted:
2023/08/19

pp:
67- 81

Keywords:
Urban and Regional Governance, Sustainable Tourism, Tourism Income, Birjand.

Abstract

Today, tourism as one of the sources of income and creating employment at the local level can be an approach for economic development and play a potential role in the local and indigenous economy. The development of tourism activities leads to the creation of foreign exchange income, an increase in income, and employment in the host country. Various strategies have been proposed to increase sustainable urban incomes and one of these strategies is good city governance in order to achieve sustainable city income. Good city governance has a great role in providing the possibility of increasing tourism. The aim of this research is to An analysis of good urban and regional governance on sustainable tourism income in Birjand City. The statistical population of the research was experts and experts in this field in 2022. The research is of descriptive and analytical type and the required information was collected in library and field method (through questionnaire) and analyzed by applying a structural equation model and using SPSS and Amos software. The dimensions of governance have been examined in the form of six components public participation, coordination between institutions, strategic and strategic view, responsibility and accountability, transparency, effectiveness, and efficiency. The results of the research showed that all the governance components of sustainable tourism revenues are effective, the most impact is related to the dimension of effectiveness and efficiency.



Citation: Miri, G. Ebrahimi, A., & Fatemi, M. (2023). An analysis of good urban and regional governance on sustainable tourism income (Case study: Birjand city). *Journal of Geography and Regional Future Studies*, 1(1), 67-81.



© The Author(s).

Publisher: Urmia University.

DOI: <https://doi.org/10.30466/grfs.2023.121359>

DOR: <https://dorl.net/dor/20.1001.1.2981118.1402.1.1.5.9>

Extended Abstract

Introduction

Tourism development, in addition to the development of socio-cultural interactions, has a significant contribution to the economic cycle of the city and the improvement of the quality and vitality of the city. Tourism development can play a significant role in getting out of the impasse of poverty and the social and economic development of cities; Especially if the city administration is successful in attracting tourists with diplomacy and good supervision, it can be effective in improving the urban culture and civilization. Therefore, reforming and revising the structure of the management system in cities with good urban governance in order to promote sustainable income is one of the necessities of urban management. One of the proposed approaches in the field of optimal urban management is good urban governance. This approach determines the type of decisions made by organizations and citizens' interactions that can lead to more benefits for the city and its residents. Applying the theory of good governance is an efficient way to solve the mystery of tourism development in Iran. Good governance has indicators such as "capacity building", "participation", "prediction" and "transparency". Capacity building can provide the basis for tourism development in touristic cities and increase their capabilities. The participation of the local people in maintaining and preserving the touristic spaces of the city and cooperation with the local authorities with the aim of developing tourism has been effective. Moreover, the prediction of activities, with the purpose of attracting the attention of tourists, can lead to more selection of the city by tourists. The transparency between the officials of the city and its managers in order to develop cooperation and services, as well as the development of infrastructures and the improvement of facilities will also lead to the development of tourism and the satisfaction of tourists.

South Khorasan province and the city of Birjand have many capabilities and potentials in the field of tourism. Historical, natural, numerous monuments and attractions, as well as various potentials in the field of health tourism, desert trekking, agricultural tourism, etc., are part of the potentials of this region. Considering the climatic limitations and the reduction of rainfall and limitations in the development of industrial and agricultural activities, tourism boom can be one of the solutions for the economic development of the region; however, despite the many potentials, proper income from this industry has not been created in the region, and this issue requires the adoption of appropriate solutions. Based on this, in the current research, the role of good urban governance in increasing sustainable tourism income has been investigated and evaluated. In this regard, the study aims to answer the following research question: What effect does good urban governance have on increasing sustainable tourism income?

Methodology

The aim of this research is to investigate the role of good governance in increasing sustainable tourism income in Birjand city. The research was of descriptive and analytical type and data was collected by library and field method. The statistical population of the research was the studies of experts in this field in Birjand in 2022. The collected data of the research has been analyzed by Structural Equations Model and the use of SPSS and Amos statistical analysis software. Governance was examined in the form of 6 components or variables (participation, coordination between institutions, strategic view, responsibility and accountability, transparency, effectiveness and efficiency).

Results and discussion

In this research, the effect of the components of the role of good urban governance in sustainable tourism income

has been investigated. To determine the indicators, the studies conducted in this field and the opinions of experts and specialists were used, and finally, the effective factors were examined in the form of public participation components, coordination between institutions, strategic view, responsibility and accountability, transparency, effectiveness and efficiency. The results of the research indicate that there is a correlation and a positive relationship between the components (variables) of the research. Next, the effect of the research components on sustainable tourism income was investigated using the Structural Equation Model. The results of the research showed that all governance components were effective on sustainable tourism income. The coefficients of the components (variables) of public participation, coordination between institutions, strategic view, responsibility and accountability, transparency, and effectiveness and efficiency on sustainable tourism income were 0.67, 0.71, 0.72, 0.88, 0.93 and 0.95 respectively. The greatest impact was related to the effectiveness and efficiency component. Therefore, the participation of all institutions and organizations and people, synergy between different effective institutions in the field of tourism and preventing parallel work, compiling a long-term vision and document in the field of tourism, providing information on the attractions of tourism in the region, etc. can help develop tourism and generate sustainable income.

Conclusion

Today, tourism is one of the sources of earning income and creating employment at the regional and national level, and it is an approach for economic development and

has a potential role in the local economy. Attracting tourists and developing tourism in a place lead to foreign currency obtainment, increase in income and development of employment in that place, and especially it is considered a suitable alternative when the profits of other economic sectors are decreasing. Considering the role of tourism in economic growth and development, adopting appropriate solutions for the development of this industry is of great importance. Various strategies have been proposed to promote sustainable tourism income. One of the proposed strategies to improve sustainable tourism income is good urban governance. Although high capacities and potentials of tourism are available in South Khorasan province and the city of Birjand, due to various reasons such as distance from the center, weak infrastructure facilities, and unfamiliarity with some tourist attractions, etc., the city has not been able to benefit from this industry in an appropriate way.

Funding

There is no funding support.

Authors' Contribution

Authors contributed equally to the conceptualization and writing of the article. All of the authors approved the content of the manuscript and agreed on all aspects of the work declaration of competing interest none.

Conflict of Interest

Authors declared no conflict of interest.

Acknowledgments

We are grateful to all the scientific consultants of this paper.

تحلیلی بر حکمروایی خوب شهری و منطقه‌ای بر درآمد پایدار گردشگری (نمونه موردی: شهر بیرجند)

غلامرضا میری^۱؛ افسانه ابراهیمی^۲، مهدی فاطمی^۳

- ۱- استادیار جغرافیا و برنامه ریزی شهری، دانشکده علوم انسانی، دانشگاه آزاد اسلامی، زاهدان، ایران.
- ۲- دانشجوی دکتری جغرافیا و برنامه‌ریزی شهری، دانشکده علوم انسانی، دانشگاه آزاد اسلامی زاهدان، ایران.
- ۳- مدرس دانشگاه جامع علمی کاربردی، بیرجند، ایران.

چکیده

امروزه گردشگری به‌عنوان یکی از منابع درآمد و ایجاد اشتغال در سطح محلی می‌تواند رهیافتی برای توسعه اقتصادی باشد و نقش بالقوه‌ای در اقتصاد محلی و بومی ایفا نماید. توسعه فعالیت‌های گردشگری منجر به ایجاد درآمد ارزی، افزایش درآمد و اشتغال در کشور می‌گردد. راهبردهای مختلفی به منظور ارتقاء درآمدهای پایدار شهری مطرح شده‌اند. یکی از این راهبردها، حکمروایی خوب شهری به‌منظور دستیابی به درآمدهای پایدار شهری است. حکمروایی خوب شهری نقش بسزایی در فراهم آوری امکان افزایش گردشگری دارد. هدف این پژوهش تحلیلی بر حکمروایی خوب شهری و منطقه‌ای بر درآمد پایدار گردشگری در شهر بیرجند است. جامعه آماری تحقیق کارشناسان و متخصصان و صاحب‌نظران این حوزه در سال ۱۴۰۱ بوده است. پژوهش از نوع توصیفی و تحلیلی بوده و اطلاعات موردنیاز به شیوه کتابخانه‌ای و میدانی (از طریق پرسشنامه) جمع‌آوری و با به‌کارگیری مدل معادلات ساختاری و با استفاده از نرم‌افزار spss و Amos موردبررسی قرار گرفته است. ابعاد حکمرانی در قالب شش مؤلفه مشارکت عمومی، هماهنگی بین نهادها، نگاه استراتژیک و راهبردی، مسئولیت‌پذیری و پاسخگویی، شفافیت، اثربخشی و کارایی موردبررسی قرار گرفته است. نتایج حاصل از تحقیق نشان داد همه مؤلفه‌های حکمرانی بردآمدهای پایدار گردشگری مؤثر بوده بیشترین تأثیر مربوط به بعد اثربخشی و کارایی می‌باشد.

اطلاعات مقاله

نوع مقاله:

مقاله پژوهشی

دریافت:

۱۴۰۲/۰۴/۰۱

پذیرش:

۱۴۰۲/۰۵/۲۸

صص:

۶۷-۸۱

واژگان کلیدی:

حکمروایی خوب شهری و منطقه‌ای، گردشگری پایدار، درآمد گردشگری، بیرجند.

استناد: میری، غلامرضا؛ ابراهیمی، افسانه؛ و فاطمی، مهدی. (۱۴۰۲). تحلیلی بر حکمروایی خوب شهری و منطقه‌ای بر درآمد پایدار گردشگری (نمونه موردی: شهر بیرجند). *فصلنامه جغرافیا و آینده‌پژوهی منطقه‌ای*، (۱)، ۶۷-۸۱.

ناشر: دانشگاه ارومیه.

© نویسندگان



DOI: <https://doi.org/10.30466/grfs.2023.121359>

DOR: <https://dorl.net/dor/20.1001.1.2981118.1402.1.1.5.9>



مقدمه

امروزه جمعیت مردمی که در مناطق شهری زندگی می‌کنند از تمام ادوار تاریخ بشریت بیشتر است. روند رشد شهرنشینی غیرقابل بازگشت است. طبق برآوردهای صورت گرفته جمعیت شهری دنیا تا سال ۲۰۲۵ دو برابر شده و به بیش از ۵ میلیارد نفر خواهد رسید که بیش از ۹۰ درصد این رشد در کشورهای درحال توسعه خواهد بود. از سوی دیگر جهان امروز با چالش‌هایی مواجه است که ناشی از دگرگونی‌های حاصل از پیشرفت علم و صنعت و طرح نیازهای جدید سازمانی و اجتماعی است. در جهان متحول امروز، دولت‌ها و مدیران شهری به تنهایی قادر به پاسخگویی به نیازهای جدید شهروندان خود نخواهند بود. از این رو دستیابی به این مهم نیازمند الگوی جدیدی است که توانایی استفاده از همه ظرفیت‌های جامعه در بخش‌های دولتی، خصوصی و مدنی استفاده را داشته تا تولید و ارائه خدمات عمومی را حداکثر سازد (Tabibi et al., 2015). اهمیت مسائل محیط شهری هیچ‌گاه به اندازه امروز، نمایان نبوده است. اکنون پس از قرن‌ها، شهرها به عنوان مهم‌ترین ثمرات تلاش‌های تکنولوژیکی، هنری، فرهنگی و اجتماعی انسان به حساب می‌آیند (Mousavi et al., 2021: 205). در سیستم مدیریت نوین شهری برای رفع این مشکلات و چالش‌ها در زندگی شهری، الگوهای متعددی ارائه شده است، یکی از این الگوها که مدل غالب در مدیریت شهری محسوب می‌شود، الگوی حکمرانی شهری است (Safari namin et al., 2022: 50). این مشکلات عمدتاً از عدم تطابق نیازهای گسترده جمعیت شهری روزافزون با توانایی حکومت‌های ملی و مدیریت شهری در پاسخگویی به آن‌ها ناشی شده است (Mousavi et al., 2022: 164).

گردشگری امروزه یکی از مسائل مهم و مؤثر اقتصادی و یکی از عوامل برجسته ارتباط اجتماعی و فرهنگی است و به منزله گسترده‌ترین صنعت خدماتی دنیا جایگاه ویژه‌ای در عرصه‌های اقتصادی، فرهنگی، اجتماعی و سیاسی دارد. نواحی شهری، به علت آنکه جاذبه‌های تاریخی و فرهنگی بسیاری دارند، اغلب مقاصد گردشگری مهمی محسوب می‌شوند. شهرها معمولاً جاذبه‌های متنوع و بزرگی شامل موزه‌ها، بناهای یادبود، سالن‌های تئاتر، استادیوم‌های ورزشی، پارک‌ها، شهربازی، مراکز خرید، مناطقی با معماری تاریخی و مکان‌های مربوط به حوادث مهم یا افراد مشهور را دارند که باعث جذب گردشگران می‌شوند. در حال حاضر، گردشگری شهری برای بسیاری از مدیران و مسئولین شهری امری نمادین و اقتصادی با اهمیت به شمار می‌رود که مستلزم ارزیابی، تعریف و تعیین هدف‌ها، دآوری میان گزینه‌های گوناگون در زمینه سرمایه‌گذاری و آمایش و ایجاد ساختار مدیریت مناسب و تجاری کردن فرآورده‌های گردشگری شهری است (Tabibi et al.: 2015: 220).

در ایران با وجود پتانسیل‌های فراوان در حوزه گردشگری، وجود حاکمیت انحصارگرایی بخش دولتی و ساختار ناکارآمد سازمانی، این صنعت را با چالش‌های زیادی روبرو کرده است و کمترین بهره از پتانسیل‌ها و ظرفیت‌های موجود برده می‌شود (Safari Namin et al., 2022: 51). با توجه به نقش مؤثر گردشگری در جامعه، حرکت به سوی شیوه‌های مطلوب مدیریتی، امری ضروری است. سازمان‌های نوین اهداف خود را با اهداف جامعه محلی پیوند زده‌اند و از سویی مسئولیت اجتماعی سازمان‌های دولتی، تأمین خواست عمومی ذینفعان و متصدیان است. راهبردهای مختلفی به منظور ارتقای درآمدهای پایدار شهری مطرح شده‌اند. یکی از راهبردهای مناسب حکمروایی خوب شهری، توسعه گردشگری پایدار به منظور دستیابی به درآمدهای پایدار شهری است. توسعه گردشگری، علاوه بر توسعه تعاملات اجتماعی- فرهنگی، کمک قابل توجهی به روند چرخه اقتصاد شهر و ارتقای کیفیت و سرزندگی شهری دارد. توسعه گردشگری می‌تواند نقش بسزایی در خروج از بن‌بست فقر و توسعه اجتماعی و اقتصادی شهرها داشته باشد؛ به‌ویژه اگر با دیپلماسی و نظارت خوب مدیریت شهری در جذب گردشگر موفق باشد می‌تواند در ارتقای سطح فرهنگ و تمدن شهری مؤثر باشد. از این رو اصلاح و بازنگری ساختار نظام مدیریتی در شهرها با حکمروایی خوب شهری به منظور ارتقای درآمدهای پایدار، از ضروریات مدیریت شهری است. یکی از رویکردهای مطرح در زمینه مدیریت بهینه شهری، حکمروایی خوب شهری است. این رویکرد، مشخص می‌کند تصمیمات سازمان‌ها و تعاملات شهروندان چگونه باشد تا منافع بیشتری به شهر و ساکنان برسد.

به‌کارگیری نظریه حکمروایی خوب، شیوه‌ای کارآمد برای حل معمای توسعه گردشگری در ایران است. به‌کارگیری نظریه حکمروایی خوب، شیوه‌ای کارآمد برای حل معمای توسعه گردشگری در ایران است. حکمروایی خوب دارای شاخص‌هایی چون

"ظرفیت‌سازی"، "مشارکت"، "پیش‌بینی" و "شفافیت" هست، ظرفیت‌سازی می‌تواند زمینه توسعه گردشگری را در شهرهای گردشگر پذیر فراهم نموده و قابلیت‌های آن‌ها را افزایش دهد. مشارکت توسط مردم محلی در نگهداری و حفظ فضاهای گردشگر پذیر شهر و همکاری با مقامات محلی در راستای توسعه گردشگری مؤثر بوده و پیش‌بینی فعالیت‌ها و یا امکاناتی در راستای جلب‌توجه گردشگران می‌تواند به انتخاب بیشتر این شهرها از سوی آنان جهت بازدید منجر شود. شفافیت بین مسئولین متولی شهری و مدیران آن در جهت توسعه همکاری و خدمات‌رسانی و نیز توسعه زیرساخت‌ها و بهبود تسهیلات نیز به توسعه بیشتر گردشگری و جلب رضایت گردشگران از این شهرها منجر خواهد شد. استان خراسان جنوبی و شهر بیرجند از قابلیت‌های و پتانسیل‌های متعددی در حوزه گردشگری برخوردار است. آثار و جاذبه‌های تاریخی، طبیعی، متعدد و همچنین پتانسیل‌های مختلف در حوزه گردشگری سلامت، کویر نوردی، گردشگری کشاورزی و... بخشی از پتانسیل‌های این منطقه می‌باشد با توجه به محدودیت‌های اقلیمی و کاهش نزولات جوی و محدودیت در توسعه فعالیت‌های صنعتی و کشاورزی، رونق گردشگری می‌تواند یکی از راهکارهای توسعه اقتصادی منطقه باشد؛ اما علیرغم پتانسیل‌های متعدد، درآمد مناسبی از این صنعت در منطقه ایجاد نشده است و این موضوع نیازمند اتخاذ راهکارهای مناسب می‌باشد. بر این اساس در پژوهش حاضر به بررسی و ارزیابی نقش حکمرانی خوب شهری و منطقه‌ای در افزایش درآمد پایدار گردشگری پرداخته شده است. در این راستا سؤال اساسی تحقیق آن است که حکمرانی خوب شهری و منطقه‌ای چه تأثیری برافزایش درآمد پایدار گردشگری دارد؟

پیشینه و مبانی نظری پژوهش

حکمروایی خوب از دهه ۱۹۴۰ با هدف دستیابی به توسعه پایدار در ادبیات توسعه مطرح شد. این مفهوم را در پی ناکارآمدی سازوکارهای گذشته توسعه، کشورهای توسعه‌یافته و مجامع بین‌المللی ارائه کرده‌اند (Ziaee & Asadian Ardakani, 2021: 2). یکی از مباحث بسیار مهم و درعین‌حال جدید که از دهه ۱۹۸۰ به بعد در ادبیات علمی توسعه مطرح شده است، موضوع حکمروایی خوب است. این واژه برای اولین بار در سال ۱۹۷۹ توسط ویلیام سون در ادبیات اقتصادی بکار گرفته شد (Haus et al., 2004). اولین نهاد و سازمان بین‌المللی که مفهوم حکمروایی خوب را به کار گرفت بانک جهانی بود. این نهاد بین‌المللی در ارتباط با کشورهای جنوب صحرائی آفریقا در سال ۱۹۸۹ درباره ناکارآمدی این دولت‌ها در زمینه‌های مختلف به‌خصوص حیطه اقتصادی گزارشی منتشر کرد و عامل بهبود و ارتقای شرایط اقتصادی و سیاسی این کشورها را به‌کارگیری حکمروایی خوب عنوان کرد (Maleki et al., 2019: 3). حکمروایی خوب با مردم‌سالاری و توسعه اقتصادی اجتماعی ارتباط مستقیم و تنگاتنگ دارد و امروزه بحث اصلی در گفتمان توسعه به‌حساب می‌آید به سخن دیگر حکمروایی خوب را امری جوهری در فرآیند توسعه پایدار به شمار آورده‌اند.

حکمروایی خوب شهری را می‌توان شیوه و فرایند اداره امور شهری با مشارکت سازنده بخش‌های دولتی، خصوصی و جامعه‌ی مدنی به‌منظور نیل به توسعه پایدار شهری، ایجاد شهر سالم و ارتقای کیفیت زندگی تعریف کرد (Maleki, 2017). این مفهوم شامل مجموعه‌ای از مکانیسم‌های یکپارچه، فرایندها، نهادها و ارتباطات متقابل است که در آن، شهروندان و گروه‌های اجتماعی، از حقوق و تکالیف خودآگاهی می‌یابند (Safari namin et al., 2022: 50). بانک جهانی حکمروایی خوب را تلاش برای ایجاد محیطی نهادی تعریف می‌کند که شهروندان در آن محیط خود از یکسو امور دولتی از سوی دیگر، تعادل برقرار می‌کنند. در برنامه‌ی توسعه‌ی ملل متحد، حکمروایی خوب شامل مکانیزم‌ها، فرایندها و نهادهایی است که به‌واسطه‌ی آن شهروندان، گروه‌ها و نهادهای مدنی منافع خود را محقق و تعهدات خود را برآورده می‌سازند. حکمرانی موضوعی است که بر نحوه تعامل دولت‌ها و سایر سازمان‌های اجتماعی با یکدیگر، نحوه ارتباط با شهروندان و نحوه اتخاذ تصمیمات در جهانی پیچیده تمرکز داشته و فرایندی است که از طریق جوامع و سازمان‌ها تصمیمات خود را اتخاذ و به‌واسطه آن مشخص می‌کنند که چه کسانی در این فرایند درگیر و چگونه وظایف خود را به انجام برسانند. محیط شهری فضایی پیچیده، پویا و متنوع بوده و مستلزم ظرفیت بالای مدیریتی است که حکمرانی خوب شهری قابلیت فراهم کردن آن را دارد (Salehi, 2013). حکمروایی خوب سیستمی است که اقتصاد، سیاست و مسائل اجتماعی یک جامعه را از راه دولت، بخش خصوصی و نهادهای مدنی مدیریت می‌کند نهادهایی که در توسعه انسانی

نقش و در تعامل با یکدیگر قرار دارند و ایجاد ارتباط و تعادل لازم و تفکیک وظایف هریک از این سه بخش، امکان بهتر زیستن را در یک جامعه فراهم خواهد کرد. در دیدگاه حکمروایی خوب، دولت ذاتاً مانع و عاملی برای توسعه نیست و تحقق حکمروایی خوب، مهم‌ترین عامل در دستیابی به توسعه و پیشرفت اقتصادی است (Ghasemi et al, 2020). بعد از شناسایی ابعاد حکمروایی خوب، اینک اصول و شاخص‌های حکمروایی خوب مطرح می‌شوند. بانک جهانی و دیگر سازمان‌های توسعه معمولاً چهار ویژگی و اصل حکمروایی خوب را این‌گونه برمی‌شمارند که مرتبط باهم هستند. "ظرفیت‌سازی"، "مشارکت"، "پیش‌بینی" و "شفافیت"، ظرفیت‌سازی به معنی ارائه خدمات عمومی به شهروندان در سطح قابل قبول به شیوه‌های مؤثر و کارآمد است (Safari namin et al., 2022). حکمروایی شایسته غالباً مشتمل بر سازوکارها و فرایندهایی است که از طریق آن مردم و تشکل‌ها، منافعی را عادلانه تأمین می‌گردد. اکثر محققین معیارهای حکمرانی خوب شهری را شامل مشارکت، شفافیت، قانون مداری، پاسخگویی، عدالت، مسئولیت‌پذیری، کارایی و اثربخشی معرفی کرده‌اند (Shamai & Yousofi, 2018: 67). در مجموع می‌توان حکمروایی خوب را چنین تعریف کرد: هدایت و مدیریت صحیح و کارآمد جامعه در چارچوب حاکمیت قانون، تصمیم‌گیری منطقی و عادلانه همراه با پاسخگویی و مسئولیت‌پذیری، مشارکت عمومی و راهبردهایی از این قبیل است، بدیهی است که در تحقق این امر تعامل شهروندان و نیروهای سیاسی اجتماعی جامعه مدنی با دولت ضروری است.

حکمروایی خوب شهری به‌عنوان فرایند مشارکتی تعریف می‌شود که با مشارکت شهروندان و تغییر نقش و کارکردهای حاکمیت محلی همراه است. اهداف حکمروایی شهری به شرح ذیل هستند:

-باز ساخت جامعه مدنی برای تقویت و اعتلای بیشتر سازمان‌ها، نهادها و جوامع محلی؛

-کاهش فقر و جدایی‌گزینی‌های اجتماعی، قومی و فرهنگی در شهرها؛

-افزایش مشارکت و مداخله‌ی افراد و صاحبان منافع در فرایندهای سیاسی درون شهرها.

حکمروایی خوب شهری به‌طور خاص‌تر نیز اهداف عملیاتی از قبیل کاهش فساد، بهبود کیفیت معاش و افزایش امکان زندگی برای همه‌ی شهروندان، حفظ دموکراسی، ایجاد فرصت و امکان برای مردم به‌منظور نشان دادن خواسته‌ها در زندگی، اعتلای امنیت، برابری و پایداری را دنبال می‌کند. گردشگری امروزه به یکی از مهم‌ترین منابع در اقتصاد کشورها تبدیل شده است که نسبت به سایر بخش‌های اقتصادی رشد بیشتری داشته است و نه تنها از لحاظ اقتصادی باعث ایجاد اشتغال و درآمد و... شده، بلکه باعث آشنایی با فرهنگ‌ها، افزایش رفاه جامعه، مبارزه با بیکاری، مفاسد اجتماعی و اثرات مثبت دیگر شده است. جریان گردشگری شهری را نمی‌توان تنها در وجود جاذبه‌های طبیعی، مصنوع و انسان‌ساخت، خلاصه نمود. به‌گونه‌ای که گردشگری به‌عنوان یک محصول حاصل درهم تنیدگی عوامل مختلفی هست که هر یک در جریان گردشگری تأثیرات بسزایی دارند.

انواع و اشکال گوناگون گردشگری از جمله فرهنگی، مذهبی، تاریخی، تجاری، ورزشی، تفریحی، درمانی، موزه‌ها و...، راهبردی برای توسعه اقتصادی، اجتماعی، فرهنگی و اشتغال‌زایی و چرخه تولیدات و مبادلات، ایجاد درآمد ارزی و جبران کمبود اعتبارات دیگر بخش‌های اقتصادی است. امروزه اکثر کشورهای پیشرفته، دریافته‌اند که وجود جاذبه‌های فراوان معماری، تاریخی، اقلیمی، فرهنگی و تجاری، به‌تنهایی برای جذب گردشگران کافی نیستند و در این میان، لزوم وجود یک حکمروایی خوب، ضروری است. حکمروایی خوب در کنار جاذبه‌های گردشگری، به وجود آورنده امنیت اقتصادی و اجتماعی است. حکمروایی خوب، زمینه‌ساز گسترش همکاری‌های منطقه‌ای و بین‌المللی، برقراری تعامل اجتماعی- فرهنگی و اقتصادی سازنده با کشورهای همسایه و جهان، معرفی جاذبه‌های گردشگری کشور، دعوت دوستانه از دیگر جوامع برای ورود به کشور و احترام متقابل به فرهنگ‌ها است. شهرها به دلیل داشتن انواع جاذبه‌های بومی، کانون مهم فعالیت‌های اجتماعی، فرهنگی و اقتصادی و یکی از مهم‌ترین مقصدهای گردشگران به شمار می‌آیند (Rahman & Keshavarz, 2010: 27). گردشگری شهری، اغلب به‌منظور بهبود کیفیت زندگی در جوامع محلی به میزان زیادی موردتوجه قرار گرفته و در فرایند جهانی‌شدن، اهمیت روزافزونی یافته است. اقتصاد شهری پویا با کمک به ایجاد اشتغال و درآمد از طریق گردشگری، موجب افزایش کیفیت زندگی شهروندان شده و نقش مؤثری در فرایند مولد اقتصادی- اجتماعی ایفا می‌کند که همان مفهوم ضریب تکاثری است (Hataminejad, Sharifi, 2015: 65). بسیاری از جوامع که درگیر بحران اقتصادی هستند، نسبت به گردشگری به‌عنوان یک عامل نجات‌دهنده اقتصادی، نگاه

مثبتی دارند تجربیات مثبتی از توسعه گردشگری در کشورهای مختلف دنیا از جمله فرانسه، آمریکا، اسپانیا، چین، ایتالیا، ترکیه و ... وجود دارد که از طریق گردشگری، جریان تولید و درآمد پایدار شهری صورت گرفته است. بر همین اساس، دستیابی به الگوی پایدار منابع مالی برای تأمین هزینه‌های جاری و عمرانی شهر، از مهم‌ترین عوامل پایداری شهری است که امکان سرمایه‌گذاری در نظام زیرساخت‌های توسعه‌ای شهر را فراهم می‌کند (Shamai & Yousofi, 2018: 67).

توسعه گردشگری به‌عنوان مجموعه فعالیت‌های اقتصادی، تأثیر بسزایی در تقویت بنیان‌های اقتصادی جوامع دارد. نقش گردشگری به‌عنوان منبع جدیدی برای ایجاد اشتغال، کسب درآمد، دریافت‌های مالیاتی بیشتر، جذب ارز و تقویت زیرساخت‌های اجتماعی که مورد رشد و توسعه سایر صنایع می‌شود در مطالعات متعدد مورد تأکید قرار گرفته است.

در رابطه با موضوع پژوهش، پژوهش‌های متنوعی صورت گرفته است به‌طوری‌که در پژوهش‌های خارج از کشور، سرینویل و نانون (۲۰۱۹) در پژوهشی افزایش حاکمیت مناطق ساحلی برای گردشگری پایدار در زمینه شهرنشینی و تغییر اوضاع در شرق تایلند را باهدف تحلیل روابط بین گردشگری، مناطق ساحلی، محیط‌زیست در زمینه شهرنشینی گردشگری انجام داده‌اند و استراتژی‌هایی را برای افزایش مدیریت مناطق ساحلی پیشنهاد می‌کند. پاسکالوا و بیسون (۲۰۱۶) نیز در پژوهشی با بررسی یکپارچه گردشگری فرهنگی شهری در شهرهای کوچک و متوسط اروپا و رویکرد حاکمیتی آن‌ها پرداخته و عنوان نمودند تدوین استراتژی‌های شهری به سمت گردشگری فرهنگی پایدار که میراث محلی و کیفیت زندگی را حفظ کند، نیاز به یکپارچگی مؤثر بین فعالیت‌های شهری و بازیگران ذی‌ربط دارد. با این حال، هماهنگی تلاش‌ها، برای مدیران شهری و تصمیم‌گیران، به‌ویژه در شهرهای کوچک‌تر و شهرهایی که عموماً فاقد ظرفیت و یا ابزار راهبردی برای حکمرانی خوب شهری برای گردشگری پایدار فرهنگی هستند، یک چالش اساسی را ایجاد می‌کند.

در پژوهش‌های داخل کشور نیز، صفاری نمین و همکاران (۱۴۰۱) به بررسی نقش حکمروایی خوب شهری در جذب افزایش گردشگر در شهر طالقان پرداختند. نتایج این نشان داد جذب گردشگر در یک منطقه جدا از وجود جاذبه‌ها و پتانسیل‌های توریستی نیازمند وجود تسهیلات و امکانات برای گردشگران نیز هست؛ زیرا گردشگران با توجه به ماهیت گردشگری و جدا از آن به دنبال تفریح و گذران اوقات فراغت توأم با لذت نیز می‌باشند. مسئله‌ای که حکمروایی خوب شهری می‌تواند به‌خوبی آن را تأمین نماید. از سوی دیگر امنیت محیطی و افزایش آن و نیز مشارکت مردمی سهم زیادی در افزایش و جذب گردشگران به شهرستان طالقان به‌عنوان یک مقصد گردشگری دارد. نتایج مطالعه رضایی و قاسمی (۱۴۰۱) با عنوان ارزیابی قابلیت‌های گردشگری و نقش آن در توسعه شهری با تأکید بر برنامه‌ریزی راهبردی (نمونه موردی: شهر کرمان) نشان داد این نوع گردشگری به‌عنوان مهم‌ترین استراتژی برای پایداری توسعه گردشگری شهر کرمان به‌منظور توسعه پایدار گردشگری شهری می‌باشد. صفری علی‌اکبری و صادقی (۱۴۰۰) در پژوهشی به شناخت و تحلیل سیاست‌های توسعه گردشگری پرداختند. نتایج تحقیق نشان داد که در مجموع سیاست‌های کلان و خرد بررسی شده بیش از ۷۱ درصد می‌توانند متغیر توسعه گردشگری را تبیین نمایند، اما سیاست‌های کلان تأثیرگذاری بیشتری نسبت به سیاست‌های خرد دارند. نتایج تحقیق ضیایی و اسدیان (۱۳۹۹) نشان داد متغیرهای پاسخگویی، اجماع محوری و اثربخشی و کارایی در سطح اول، متغیرهای مشارکت، مسئولیت‌پذیری و حاکمیت قانون در سطح دوم و متغیرهای عدالت و شفافیت در سطح سوم مدل طراحی شده قرار گرفتند. نتایج این پژوهش نشان داد شفافیت و حقوق مساوی مؤثرترین متغیرها هستند که باید در مرکز توجه جدی مدیران قرار گیرند. این نتایج به سیاست‌گذاران کمک می‌کند برای به‌کارگیری مفهوم حکمروایی خوب به‌منظور دستیابی به توسعه پایدار گردشگری، مسیر مناسب‌تری را برگزینند. نتایج تحقیق شمعی و یوسفی (۱۳۹۷) با عنوان تحلیل نقش حکمروایی خوب شهری بر درآمدهای پایدار گردشگری (مورد مطالعه: شهر مسجدسلیمان) نشان داد که در بین متغیرهای حکمروایی خوب شهری مؤثر بر درآمدهای پایدار شهری، شاخص‌های تجهیز زیرساخت‌ها، امکانات و تسهیلات ویژه برای جلب سرمایه‌گذاری خصوصی در گردشگری، بیشترین وزن را دارد و شاخص برابر بودن همه سهامداران در مقابل منافع و طرح‌ها و پروژه‌های توسعه گردشگری، کمترین وزن را دارند. نتایج تحقیق حاکی از آن بود که نقش حکمروایی خوب شهری در توسعه گردشگری ضعیف بوده و در نتیجه درآمدهای پایدار شهری از طریق گردشگری، بسیار کم است؛ بنابراین توجه به شاخص‌های حکمروایی خوب شهری و برنامه‌ریزی مناسب برای توسعه گردشگری از طریق جلب سرمایه‌گذاری بخش خصوصی، نارسایی

مشوق‌های الزام برای سرمایه‌گذاران بخش خصوصی در گردشگری که از طریق مدیریت یکپارچه شهری، سیاست‌های توسعه گردشگری، نظرت کافی بر عملکرد مدیریت شهری و نهادهای محلی می‌توان به درآمدهای پایدار شهری دست‌یافت.

مواد و روش پژوهش

از نظر نوع تحقیق، مطالعه صورت گرفته کاربردی و روش بررسی آن توصیفی - تحلیلی است. ابتدا بر اساس روش کتابخانه‌ای و مراجعه به سایت‌های سازمان‌های ذی‌ربط اطلاعات مربوط به مبانی نظری تحقیق گردآوری گردید. پس اطلاعات میدانی از طریق پرسشنامه جمع‌آوری گردید. جامعه آماری تحقیق کارشناسان و متخصصان و صاحب‌نظران این حوزه در شهر بیرجند سال ۱۴۰۱ بوده است. داده‌های موردنیاز از یک نمونه ۷۲ تایی از افراد جمع‌آوری گردید. برای انتخاب شاخص‌های مورد مطالعه و سؤالات پرسشنامه از مطالعات قبلی صورت گرفته داخلی و خارجی در این زمینه و همچنین نظر کارشناسان و متخصصان این حوزه استفاده گردید. در فرآیند تعریف شاخص‌ها، هدف طراحی سؤالاتی بود که بتوان با اخذ اطلاعات از نمونه انتخاب سؤالات تحقیق را پاسخ داد. روش نمونه‌گیری به صورت تصادفی بوده است. پس از انجام مطالعات کتابخانه‌ای، داده‌های گردآوری شده از طریق پرسشنامه، طبقه‌بندی، پردازش و مورد تجزیه و تحلیل قرار گرفته است. به منظور پاسخگویی به سؤالات تحقیق و تجزیه و تحلیل اطلاعات از نرم‌افزار SPSS و نرم‌افزار Amos 18 استفاده گردید.

بحث و ارائه یافته‌ها

یافته‌های توصیفی

در ابتدا به بررسی ویژگی‌های توصیفی پرسشنامه پرداخته شده است. نتایج این بررسی نشانگر این است که در این تحقیق ۵۵/۶ درصد پاسخ‌دهندگان مرد و ۳۳/۳ درصد خانم ۱۱/۱ درصد بی‌پاسخ بوده‌اند و ۱۳/۹ درصد در رده سنی ۲۰ تا ۳۰ سال ۵۰/۰ درصد در رده سنی ۳۱ تا ۴۰ سال، ۳۰/۰ درصد در رده سنی ۴۱ تا ۵۰ سال و ۲/۸ درصد در رده سنی ۵۱ تا ۶۰ سال ۲/۸ درصد بی‌پاسخ بوده‌اند. از نظر تحصیلات ۲۷/۸ درصد لیسانس، ۶۶/۶ درصد فوق‌لیسانس و بالاتر و ۵/۶ درصد بی‌پاسخ بودند. ۲۷/۸ درصد پاسخگویان پست‌مدیریتی، ۵۲/۸ درصد کارشناسی، ۲/۸ درصد هیئت‌علمی دانشگاه و ۲۵ درصد بی‌پاسخ بودند.

یافته‌های تحلیلی

این تحقیق به بررسی نقش حکمرانی خوب شهری در درآمدهای پایدار گردشگری در شهر بیرجند می‌باشد. در این تحقیق تأثیر مولفه‌های نقش حکمرانی خوب شهری در درآمدهای پایدار گردشگری مورد بررسی قرار گرفته است. برای تعیین شاخص‌ها از مطالعات صورت گرفته در این زمینه و نظر کارشناسان و متخصصان این حوزه استفاده گردید و در نهایت عوامل مؤثر موضوع مذکور در قالب مولفه‌های مشارکت عمومی، هماهنگی بین نهادها، نگاه استراتژیک و راهبردی، مسئولیت‌پذیری و پاسخگویی، شفافیت و اثربخشی و کارایی مورد بررسی قرار می‌گیرد.

جدول ۱- شاخص‌های آمار توصیفی برای متغیرهای پژوهش

ابعاد	میانگین	انحراف معیار	واریانس	حداقل	حداکثر
مشارکت عمومی	۴/۲۲	۰/۵۰	۰/۲۵	۳/۴۳	۵
هماهنگی بین نهادها	۴/۴۱	۰/۴۵	۰/۲۰	۳/۳۳	۵
نگاه استراتژیک و راهبردی	۴/۱۹	۰/۶۴	۰/۴۱	۲/۶۰	۵
مسئولیت‌پذیری و پاسخگویی	۴/۲۹	۰/۵۷	۰/۳۲	۳	۵
شفافیت	۴/۲۳	۰/۶۲	۰/۳۸	۲/۲۵	۵
اثربخشی و کارایی	۴/۲۸	۰/۶۱	۰/۳۷	۲/۱۳	۵

(منبع: یافته‌های پژوهش، ۱۴۰۲)

نتایج حاصله از شاخص‌های توصیفی (جدول ۱) نشان می‌دهد که در بین مولفه‌های تحقیق، هماهنگی بین نهادها با میانگین ۴/۴۱ بیشترین و مؤلفه نگاه استراتژیک و راهبردی با میانگین ۴/۱۹ کمترین نمره را کسب نموده‌اند و انحراف معیار مؤلفه هماهنگی بین نهادها (۰/۴۵) کمترین و مؤلفه نگاه استراتژیک و راهبردی (۰/۶۴) بیشترین پراکندگی از حیث نمره دارند. به عبارتی افراد در زمینه هماهنگی بین نهادها نظرات همگن‌تر نسبت به سایر مولفه‌ها دارند و در زمینه نگاه استراتژیک و راهبردی دارای نظرات ناهمگن‌تری نسبت به سایر مولفه‌ها دارند.

لیزرل یا مدل‌یابی معادلات ساختاری یک تکنیک تحلیل چند متغیری است که به پژوهشگر امکان می‌دهد مجموعه‌ای از معادلات رگرسیون را به گونه هم‌زمان مورد آزمون قرار دهد. مدل‌یابی معادله ساختاری یک رویکرد جامع برای آزمون فرضیه‌هایی درباره روابط متغیرهای مشاهده‌شده و مکنون است که گاه تحلیل ساختاری کوواریانس، مدل‌یابی علی و گاه نیز لیزرل نامیده شده است اما اصطلاح غالب در این روزها، مدل‌یابی معادله ساختاری یا به گونه خلاصه SEM است (Homan, 2008). مدل‌یابی معادلات ساختاری یک تکنیک تحلیل چند متغیری بسیار کلی و نیرومند از خانواده‌ی رگرسیون چند متغیری است که به پژوهشگر امکان می‌دهد مجموعه‌ای از معادلات رگرسیون را به صورت هم‌زمان مورد آزمون قرار دهد. این روش یک رویکرد آماری جامع برای آزمون فرضیه‌هایی درباره روابط بین متغیرهای مشاهده‌شده و مکنون است (Homan, 2008). یک مدل معادله ساختاری به‌طور کلی از دو نوع مدل اندازه‌گیری^۱ و مدل ساختاری^۲ تشکیل می‌شود. مدل اندازه‌گیری نحوه سنجش یک متغیر پنهان را با استفاده از دو یا تعداد بیشتری متغیر مشاهده‌شده تعریف می‌کند و در واقع مجموعه‌ای از متغیرهای مشاهده‌شده را به مجموعه‌ی کوچک‌تری از متغیرهای نهفته مرتبط می‌کند. مدل ساختاری روابط میان متغیرهای پنهان درونی و بیرونی را نشان می‌دهد و امکان ارزیابی جهت و شدت اثرات علی میان این متغیرها را فراهم نماید. بنابراین بر مبنای مدل‌های اندازه‌گیری، محقق تعریف می‌کند که کدام متغیرهای مشاهده‌شده اندازه‌گیرنده کدام متغیرهای پنهان هستند و بر پایه مدل‌های ساختاری مشخص می‌شود که کدام متغیرهای مستقل دارای تأثیر بر کدام متغیر وابسته هستند.

برای اندازه‌گیری پایایی از شاخصی به نام ضریب پایایی استفاده می‌شود. ضریب پایایی صفر، معرف عدم پایایی و ضریب پایایی یک، معرف پایایی کامل است. مشهورترین ابزار برای همان پایایی، ضریب آلفای کرونباخ است که به منظور محاسبه‌ی هماهنگی درونی ابزار اندازه‌گیری از جمله پرسشنامه‌هایی که ویژگی‌های مختلفی را می‌سنجند، به کار می‌رود. مقدار این ضریب بین ۰ تا ۱ است و حداقل مقدار قابل قبول برای تأیید پایایی، مقدار ۰/۷ است. نتایج حاصل از محاسبه ضرایب آلفای کرونباخ در جدول زیر ارائه شده است. بر اساس مقادیر محاسبه‌شده، می‌توان نتیجه گرفت کل پرسشنامه از لحاظ پایایی بسیار مطلوب به شمار می‌رود.

جدول ۲- نتایج شاخص‌های پایایی

شاخص‌ها	تعداد سؤالات	آلفای کرونباخ
مشارکت عمومی	۷	۰/۷۳
هماهنگی بین نهادها	۳	۰/۵۷
نگاه استراتژیک و راهبردی	۵	۰/۸۰
مسئولیت‌پذیری و پاسخگویی	۳	۰/۶۴
شفافیت	۴	۰/۷۶
اثربخشی و کارایی	۸	۰/۸۸
کل پرسشنامه	۳۰	۰/۹۳

(منبع: یافته‌های پژوهش، ۱۴۰۲)

در این تحقیق همبستگی بین متغیرها (شاخص‌ها) تحقیق مورد بررسی قرار گرفت که نتایج آن در جدول ۳ ارائه شده است.

¹ Structural equation modeling (SEM)

² Lisrel

³ Measurement Model

⁴ Structural Model

جدول ۳- نتایج آزمون همبستگی بین متغیرها

متغیر	مشارکت عمومی	هماهنگی بین نهادها	نگاه استراتژیک و راهبردی	مسئولیت‌پذیری و پاسخگویی	شفافیت	اثربخشی و کارایی
مشارکت عمومی	۱					
هماهنگی بین نهادها	۰/۴۰	۱				
نگاه استراتژیک و راهبردی	۰/۴۹	۰/۴۹	۱			
مسئولیت‌پذیری و پاسخگویی	۰/۳۲	۰/۴۴	۰/۵۳	۱		
شفافیت	۰/۳۷	۰/۴۶	۰/۶۱	۰/۶۵	۱	
اثربخشی و کارایی	۰/۶۱	۰/۴۸	۰/۵۷	۰/۵۵	۰/۷۹	۱

(منبع: یافته‌های پژوهش، ۱۴۰۲)

با توجه به آزمون فوق بین همه متغیرهای تحقیق ارتباط مثبت و معناداری وجود داشته است و قوی‌ترین ارتباط بین متغیر شفافیت و متغیر اثربخشی و کارایی با ضریب همبستگی ۰/۷۹ بوده است. هرکدام از مولفه‌های پژوهش، از دو یا چند گویه ساخته یا اندازه‌گیری شده است. در ادامه ضرایب استاندارد مسیر یا بارهای عاملی و آزمون معناداری آن‌ها (t) ارائه شده است. بار عاملی میزان شدت رابطه بین یک مؤلفه و گویه مربوطه را مشخص می‌کند. به عبارت دیگر، بار عاملی نشان‌دهنده میزان اشتراک گویه با عامل است و پایایی گویه را نشان می‌دهد. بر اساس یک اصل قراردادی، زمانی می‌توان یک گویه را پایا دانست که بار عاملی آن بیش از مقدار ۰/۴ یا ۰/۳ باشد؛ بنابراین هر چه مقدار این ضریب بیشتر باشد، می‌توان نتیجه گرفت که ارتباط بین عامل و گویه مربوطه شدیدتر است. در جدول و شکل زیر نتایج مربوط به بارهای عاملی و مقدار آماره t متغیرهای پرسشنامه ارائه شده است.

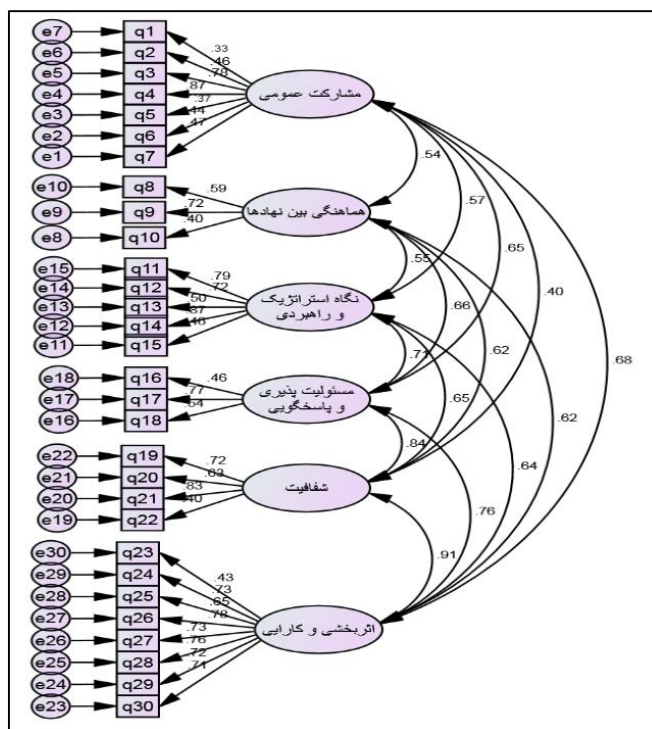

شکل ۱- محدوده خدمات‌رسانی بررسی ارتباط بین مولفه‌ها با گویه‌ها

(منبع: یافته‌های پژوهش، ۱۴۰۲)

ضرایب مسیر رابطه بین مولفه‌های تحقیق با یکدیگر با توجه به شکل ۲ در جدول زیر گزارش شده است. همان‌طور که در جدول زیر مشاهده می‌شود قوی‌ترین رابطه، بین مؤلفه شفافیت و مؤلفه اثربخشی و کارایی با ضریب مسیر ۰/۹۱ بوده است.

جدول ۴- نتایج و ضرایب مسیر بر اساس مدل ساختاری

سطح معنی‌داری	اماره t	ضریب استاندارد مسیر	مولفه‌های تحقیق
۰/۰۴	۱/۹۷	۰/۵۴	مشارکت عمومی و هماهنگی بین نهادها
۰/۰۲	۲/۳۰	۰/۵۷	مشارکت عمومی و نگاه استراتژیک و راهبردی
۰/۰۱	۲/۴۸	۰/۶۵	مشارکت عمومی و مسئولیت‌پذیری و پاسخگویی
۰/۰۵۷	۱/۹۰	۰/۴۰	مشارکت عمومی و شفافیت
۰/۰۰۴	۲/۸۵	۰/۶۸	مشارکت عمومی و اثربخشی و کارایی
۰/۰۴۸	۱/۹۸	۰/۵۵	هماهنگی بین نهادها و نگاه استراتژیک و راهبردی
۰/۰۳۴	۲/۱۲	۰/۶۶	هماهنگی بین نهادها و مسئولیت‌پذیری و پاسخگویی
۰/۰۵۱	۱/۹۵	۰/۶۲	هماهنگی بین نهادها و شفافیت
۰/۰۲۲	۲/۲۹	۰/۶۲	هماهنگی بین نهادها و اثربخشی و کارایی
۰/۰۱۱	۲/۵۳	۰/۷۱	نگاه استراتژیک و راهبردی و مسئولیت‌پذیری و پاسخگویی
۰/۰۲۵	۲/۲۳	۰/۶۵	نگاه استراتژیک و راهبردی و شفافیت
۰/۰۰۶	۲/۷۶	۰/۶۴	نگاه استراتژیک و راهبردی و اثربخشی و کارایی
۰/۰۱۴	۲/۴۶	۰/۸۴	مسئولیت‌پذیری و پاسخگویی و شفافیت
۰/۰۰۶	۲/۷۷	۰/۷۶	مسئولیت‌پذیری و پاسخگویی اثربخشی و کارایی
۰/۰۰۲	۳/۱۰	۰/۹۱	شفافیت و اثربخشی و کارایی

(منبع: یافته‌های پژوهش، ۱۴۰۲)

برای بررسی رابطه مولفه‌های حکمروایی و درآمدهای پایدار گردشگری در واقع بررسی اثر مستقیم مولفه‌های مشارکت عمومی، هماهنگی بین نهادها، نگاه استراتژیک و راهبردی، مسئولیت‌پذیری و پاسخگویی، شفافیت و اثربخشی و کارایی بر درآمدهای پایدار گردشگری است، مدل زیر در نرم‌افزار آموس تدوین و اجرا شد. اعداد روی خطوط نشان‌دهنده ضرایب مسیر هستند.

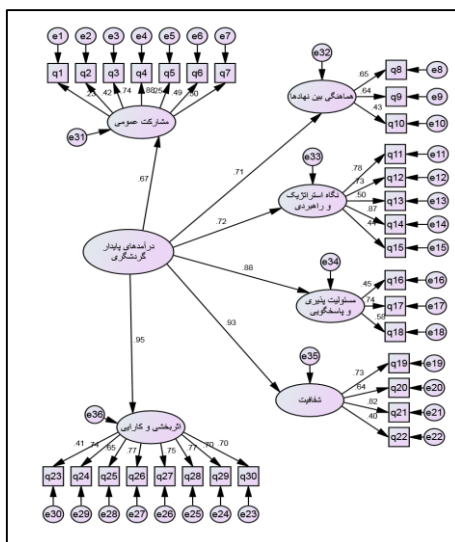

شکل ۲- نتایج و ضرایب مسیر بر اساس مدل ساختاری

(منبع: یافته‌های پژوهش، ۱۴۰۲)

با توجه به نتایج مدل، چون سطح معنی‌داری از ۰/۰۵ کمتر شده است لذا می‌توان گفت همه مولفه‌ها (متغیرهای) مشارکت عمومی، هماهنگی بین نهادها، نگاه استراتژیک و راهبردی، مسئولیت‌پذیری و پاسخگویی، شفافیت و اثربخشی و کارایی بر درآمدهای پایدار گردشگری مؤثر بوده و آن را به ترتیب با ضرایب استاندارد ۰/۶۷، ۰/۷۱، ۰/۷۲، ۰/۸۸، ۰/۹۳ و ۰/۹۵ تبیین می‌کنند. همان‌طور که ملاحظه شد بیشترین ضریب مسیر در ارتباط بین مولفه اثربخشی و کارایی با درآمدهای پایدار گردشگری نیز بوده است.

جدول ۵- نتایج و ضرایب مسیر بر اساس مدل ساختاری

ارتباط	ضریب استاندارد مسیر	اماره t	سطح معنی‌داری
مشارکت عمومی با درآمدهای پایدار گردشگری	۰/۶۷	۲/۷۸	۰/۰۳
هماهنگی بین نهادها با درآمدهای پایدار گردشگری	۰/۷۱	۳/۹۹	۰/۰۰۰۱
نگاه استراتژیک و راهبردی با درآمدهای پایدار گردشگری	۰/۷۲	۵/۲۸	۰/۰۰۰۱
مسئولیت‌پذیری و پاسخگویی با درآمدهای پایدار گردشگری	۰/۸۸	۳/۴۳	۰/۰۰۰۱
شفافیت با درآمدهای پایدار گردشگری	۰/۹۳	۶/۲۲	۰/۰۰۰۱
اثربخشی و کارایی با درآمدهای پایدار گردشگری	۰/۹۵	۶/۲۲	۰/۰۰۰۱

(منبع: یافته‌های پژوهش، ۱۴۰۲)

در مدل‌های معادلات ساختاری بیش از ۳۰ نوع شاخص برازش (نیکویی برازش و بدی برازش) وجود دارد. سه گروه کلی از این شاخص‌ها عبارت‌اند از: شاخص‌های برازش مطلق، شاخص‌های برازش تطبیقی (یا نسبی) و شاخص‌های برازش مقصد. با توجه به ضعف برخی از شاخص‌ها، لازم است برای تصمیم‌گیری حداقل از هر کدام از ۳ گروه فوق یکی را مدنظر قرار دهیم. در جدول زیر برخی از شاخص‌های مهم هر گروه و مقدار قابل قبول آن‌ها معرفی شده است.

جدول ۶- شاخص‌های نیکویی برازش و مقادیر قابل

شاخص	نام شاخص	نام اختصاری	مقدار قابل قبول
شاخص‌های برازش مطلق	کای اسکوتر نسبی	CMIN/df	بین ۱ تا ۵
	شاخص نیکویی برازش	GFI	نزدیک به ۱
	شاخص نیکویی برازش تعدیل شده	AGFI	نزدیک به ۱
شاخص‌های برازش تطبیقی (نسبی)	شاخص برازش هنجار شده	NFI	نزدیک به ۱
	شاخص توکر-لویس	TLI	بیشتر از ۰٫۶
	شاخص برازش تطبیقی	CFI	نزدیک به ۱
شاخص‌های برازش مقصد	شاخص برازش مقصد هنجار شده	PNFI	بیشتر از ۰٫۵
	ریشه میانگین مربعات خطای برآورد	RMSEA	کمتر از ۰٫۱

(منبع: یافته‌های پژوهش، ۱۴۰۲)

با توجه به مقادیر به دست آمده از شاخص‌های نیکویی برازش می‌توان گفت مدل برازش شده برای بررسی مدل تحقیق در هر کدام از گروه‌های شاخص‌های نیکویی برازش در حداقل یکی از شاخص‌ها از نیکویی برازش قابل قبولی برخوردار است.

جدول ۷- شاخص‌های نیکویی برازش مدل

شاخص‌های برازش	CMIN/df	GFI	AGFI	NFI	TLI	CFI	PNFI	RMSEA
مقادیر به دست آمده	۲/۹۵	۰/۸۸	۰/۸۷	۰/۸۸	۰/۸۴	۰/۸۳	۰/۷۸	۰/۰۸

(منبع: یافته‌های پژوهش، ۱۴۰۲)

نتیجه‌گیری و ارائه پیشنهادها

امروزه گردشگری یکی از منابع کسب درآمد و ایجاد اشتغال در سطح منطقه‌ای و ملی بوده و رهیافتی برای توسعه اقتصادی بوده و نقش بالقوه‌ای در اقتصاد محلی و بومی داشته باشد. جذب گردشگر و توسعه گردشگری در یک مکان منجر به ارزآوری، افزایش درآمد و توسعه اشتغال در آن مکان می‌شود و بخصوص در زمانی که سود فعالیت دیگر بخش‌های اقتصادی در حال کاهش باشد، جایگزین مناسبی برای آن‌ها محسوب می‌شود. با توجه به نقش گردشگری در رشد و توسعه اقتصادی، اتخاذ راهکارهای مناسب

برای توسعه این صنعت از اهمیت بالایی برخوردار می‌باشد. راهبردهای مختلفی به منظور ارتقای درآمدهای پایدار گردشگری مطرح شده‌اند. یکی از راهبردهای مطرح شده برای ارتقاء درآمدهای پایدار گردشگری، حکمروایی خوب شهری می‌باشد. با عنایت به وجود ظرفیت‌ها و پتانسیل‌های بالای گردشگری در استان خراسان جنوبی و شهر بیرجند، اما به دلایل مختلف از جمله دوری از مرکز، ضعف امکانات و تأسیسات زیرساختی، ناشناخته بودن برخی از جاذبه‌های گردشگری و... نتوانسته است از مزایای این صنعت به شکل مناسبی استفاده کند.

هدف از پژوهش حاضر بررسی نقش حکمروایی خوب در افزایش درآمدهای پایدار گردشگری در شهر بیرجند است. پژوهش از نوع توصیفی و تحلیلی بوده و به اطلاعات به روش کتابخانه‌ای و میدانی جمع‌آوری گردیده است. سپس با روش معادلات ساختاری و استفاده از نرم‌افزار تحلیلی آماری spss و Amos اطلاعات تجزیه و تحلیل شده است. جامعه آماری تحقیق کارشناسان و متخصصان حوزه گردشگری بودند. حکمرانی در قالب ۶ مؤلفه یا متغیر (مشارکت، هماهنگی بین نهادها، نگاه استراتژیک و راهبردی، مسئولیت‌پذیری و پاسخگویی، شفافیت، اثربخشی و کارایی) مورد بررسی قرار گرفت.

در این تحقیق ابتدا همبستگی بین مولفه‌ها (متغیرهای) تحقیق مورد بررسی قرار گرفت که نتایج آزمون حاکی از همبستگی و رابطه مثبت بین متغیرهای تحقیق می‌باشد. در ادامه اثر مولفه‌های تحقیق بر درآمد پایدار گردشگری با استفاده از روش معادلات ساختاری مورد بررسی قرار گرفت. نتایج حاصل از تحقیق نشان داد همه مولفه‌های حکمرانی بر درآمدهای پایدار گردشگری مؤثر بوده است. ضرایب مولفه‌ها (متغیرهای) مشارکت عمومی، هماهنگی بین نهادها، نگاه استراتژیک و راهبردی، مسئولیت‌پذیری و پاسخگویی، شفافیت و اثربخشی و کارایی بر درآمدهای پایدار گردشگری به ترتیب برابر با ۰/۶۷، ۰/۷۱، ۰/۷۲، ۰/۸۸، ۰/۹۳ و ۰/۹۵ بوده است. بیشترین تأثیر مربوط به مولفه‌ها اثربخشی و بوده است؛ بنابراین مشارکت کلیه نهادها و سازمان‌ها و مردم، هم‌افزایی بین نهادهای مختلف مؤثر در حوزه گردشگری و جلوگیری از موازی کاری، تدوین سند و چشم‌انداز بلندمدت در حوزه گردشگری، اطلاع‌رسانی در زمینه جذابیت‌های گردشگری در منطقه و... می‌تواند در توسعه گردشگری و ایجاد درآمد پایدار مؤثر باشد.

References:

- Ghasemi, A., Ghezelsoufa, M., & Moslemi mehni, Y. (2020). Good urban governance as the referential of urban policy: analysis of the content of the fifth and sixth development plans the Islamic Republic of Iran. *Majlis and Rahbord*, 27(101), 195-221. https://nashr.majles.ir/article_358.html?lang=en [In Persian]
- Hataminejad, H., & Sharifi, A. (2015). Examines the role of urban tourism development on sustainable urban development (Case study: Sanandaj). *urban tourism*, 2(1), 61-74. <https://doi.org/10.22059/jut.2015.54066> [In Persian]
- Haus, Michael & Klausen, Jan. (2011). Urban Leadership and Community Involvement: Ingredients for Good Governance?. *Urban Affairs Review*. 47. <https://doi.org/10.1177/1078087410388867>
- Homan, H. A. (2008). *Modeling structural equations using Lisrel software*. Samt Publications, first edition. [In Persian]
- Maleki, M. (2017). Survey of Municipalities in the Framework of Good Urban Governance (Case Study: Urban areas of Ilam). *a scientific journal of ilam culture*, 17(52.53), 63-81. https://www.farhangeilam.ir/article_47068.html [In Persian]
- Maleki, S., Ārvin, M., & Bazrafkan, S. (2019). The role of good urban governance in the realization of the resilient city (A case study of Ahwaz city). *Urban Planning Knowledge*, 2(4), 1-18. doi: <https://doi.org/10.22124/upk.2019.12195.1162> [In Persian]
- Mousavi, M., Bayramzadeh, N., Omidvarfar, S., & Kamel Nia, R. (2021). Assessing the levels of livability in informal settlements (Case study: Falahat neighborhood, Urmia city). *Journal of Urban Social Geography*, 8(2), 222-203. <https://doi.org/10.22103/JUSG.2021.2053> [In Persian]
- Mousavi, MirNajaf, Omidvarfar, Sajjad, Hoseinzadeh, Robab, Bayramzadeh, Nima. (2022). Analysis of Spatial Justice in the Distribution of Service Uses in Urban Areas (Case Study: 5 Regions – Urmia). *Journal of Geography, Urban and Regional Studies*. 11(43). 162- 177. https://ges.iaun.iau.ir/article_691454.html?lang=en [In Persian]
- Rahmani, M. T. & Keshavarz, M. (2010). Examining the model of good governance and the role of the government in the management and administration of the affairs of cities in Iran. *Urban Ecology Research Quarterly*, 1(1), 55-23. <https://www.sid.ir/paper/500800/fa> [In Persian]

-
- Safari namin, R., fazel chahar mahali, S. A., & shokriyan, M. (2022). The role of good governance in increasing tourism in Taleghan city. *Urban Environmental Planning and Development*, 2(6), 49-60. <https://doi.org/10.30495/juepd.2022.691378> [In Persian]
 - Salehi, E. (2013). Summit of Countries in Johannesburg and its importance in urban management. *Quarterly Journal of Municipalities*, 3(35), 33-45. <https://www.sid.ir/paper/469805/fa> [In Persian]
 - Shamaei, Ali, & Yousofi Babadi, Saeid. (2018). An Analysis of Good Governance Role on Sustainable Tourism Revenues (Case: City of MasjedSeleyman). *Journal Of Urban Economics And Management*, 6(4 (24)), 63-79. <https://sid.ir/paper/401081/en> [In Persian]
 - Tabibi, M., Hosseini, A., & Rezaei, T. (2015). Evaluating the Good Urban Governance Indexes in Tourist Destination Cities, Using IPA method (Case Study: Tonekabon). *urban tourism*, 2(3), 219-231. <https://doi.org/10.22059/jut.2015.58444> [In Persian]
 - Ziaee, M., & Asadian Ardakani, F. (2021). A Framework for Leveling Good Governance Factors in the Sustainable Development of Tourism Destinations (Case Study: Maybod City). *Spatial Planning*, 11(1), 1-26. <https://doi.org/10.22108/sppl.2020.123953.1520> [In Persian]